



5

Plateklyper og bjelkeklammer

Lifting clamps and beam clamps

Plateklyper og bjelkeklemmer

Lifting clamps and beam clamps

Gjennom en periode på over 40 år har Inter Product etablert seg som Europas ledende produsent av plateklyper og bjelkeklemmer. Tett samarbeid med fremtredende og krevende industribedrifter verden over har gjort selskapet kjent for sin evne til å levere produkter i takt med nye behov i markedet. Et slikt innovativt fokus kommer også deg som kunde til gode i form av produkter tilpasset akkurat ditt behov. Det er vårt håp at du blant annet vil verdsette brukervennligheten, den lave vekten og den generelt gode kvaliteten som kjennetegner produktene.

Utvalg

Vi har et godt utvalg av Inter Product sine klyper og klemmer på lager til enhver tid. På siste side i kapittelet vil du finne en oversikt som viser produkter vi ikke lagerfører, men som kan leveres i løpet av kort tid, avhengig av etterspørsel og produksjonskapasitet. På forespørsel kan Inter Product i mange tilfeller også designe unike klyper og klemmer for deg og ditt behov, avhengig av mengde, bruksområde og fremtidige markedsmuligheter.

På tilsvarende måte som Inter Product, har også skruklyper fra Eagle Clamp opparbeidet seg en svært sterk posisjon i markedet. Skruklypene er svært fleksible, og den gjennomprøvde kvaliteten gjør produktene meget godt egnet i krevende miljøer, for eksempel offshore.

Utover de produktene du finner i dette kapittelet, kan vi levere en rekke andre produkttyper og merker. Ta gjerne kontakt med vår salgsavdeling for mer informasjon.

Sikkerhet

Bruk av plateklyper og bjelkeklemmer kan medføre fare for brukere og andre som er involvert i en løfteoperasjon. Arbeidsgiver er ansvarlig for at bruker har tilfredsstillende opplæring og at det er foretatt en risikovurdering av bruken når dette er relevant. Legg spesielt merke til at det vanligvis opereres med en minimumslast for plateklyper. Les bruksanvisningen nøye før bruk, og husk at alt løfteutstyr skal kontrolleres av sakkyndig virksomhet minimum hver 12. måned.



Fatklype IPVK fra Inter Product.



Vi tar forbehold om trykkfeil og fremtidige endringer i spesifikasjoner. Produktene kan avvike noe fra avbildet modell.

Tlf: +47 51 64 69 90 Fax: +47 51 64 69 91 E-post: post@john-dahle.no www.john-dahle.no

Plateklyper og bjelkeklammer

Lifting clamps and beam clamps

Plateklype - IPU10

Universal vertical lifting clamp - IPU10

En fleksibel plateklype for løft, 180° vending og vertikal forflytning av stålplater og konstruksjoner. IPU10 er utstyrt med en enhet som kan låse klypen i både åpen og lukket posisjon. Klypen har også et hengslet løfteøye som gjør det mulig for brukeren å løfte og plassere lasten fra forskjellige vinkler. Større plateklyper produseres på forespørsel. For korrekt bruk, se figurene under.

NB! Vær oppmerksom på at klypenes minimumslast er avhengig av stålqualität. Les bruksanvisningen nøye før bruk!

Artikkelnummer	Modell	WLL pr. stk SF 4:1 tonn	Kjeve-åpning A mm	B mm	C mm	D mm	E mm	F mm	G mm	H mm	J mm	K mm	Vekt kg
2000405	0,5-IPU10	0,5	0 - 16	44	128	228	30	115	41	28	-	10	1,9
2000410	1-IPU10	1,0	0 - 20	45	139	222	30	126	41	38	-	10	2,1
2000420	2-IPU10	2,0	0 - 35	78	201	372	70	190	61	55	-	16	7,6
2000430	3-IPU10	3,0	0 - 40	100	253	445	75	225	78	60	-	20	14,8
2000440	4,5-IPU10	4,5	0 - 40	100	253	445	75	232	82	65	-	20	16,0
2000450	6-IPU10	6,0	0 - 50	126	302	525	80	292	84	95	44	20	24,0
2000455	6-IPU10/J	6,0	50 - 100	126	302	525	80	342	84	95	44	20	30,5
2000460	9-IPU10	9,0	0 - 50	126	325	557	80	310	92	105	44	20	29,5
2000465	9-IPU10/J	9,0	50 - 100	126	325	562	80	360	92	105	44	20	30,5
2000470	12-IPU10	12,0	0 - 54	160	391	623	80	331	117	137	41	25	57,0
2000475	12-IPU10/J	12,0	54 - 108	178	439	673	80	415	117	137	41	25	59,0
2000480	16-IPU10	16,0	5 - 64	178	465	734	88	397	119	153	45	25	72,0
2000485	16-IPU10/J	16,0	64 - 128	208	521	790	88	472	119	161	45	25	85,0
2000490	22,5-IPU10	22,5	5 - 80	222	554	855	110	470	136	186	49	25	127,0
2000495	22,5-IPU10/J	22,5	80 - 155	253	628	930	110	575	136	196	49	25	130,0
2000500	30-IPU10	30,0	5 - 80	222	545	860	110	470	152	186	54	30	153,0
2000505	30-IPU10/J	30,0	80 - 155	250	620	935	110	565	152	196	54	30	165,0

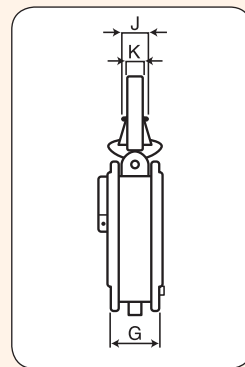
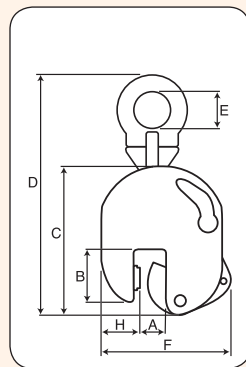
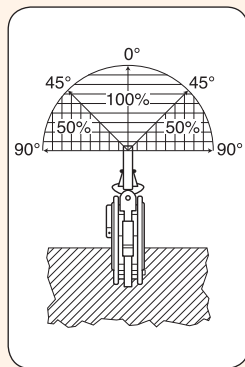
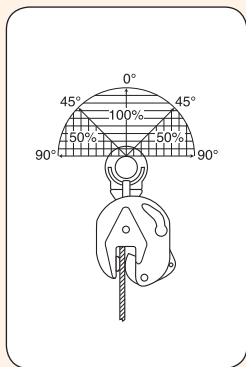

Plateklyper og bjelkeklammer

Lifting clamps and beam clamps

Plateklype - IP10

Basic vertical lifting clamp - IP10

En prisgunstig, men svært god plateklype for løft, 180° vending og vertikal forflytning av stålplater og konstruksjoner. IP10 er utstyrt med en enhet som muliggjør låsing av klypen i både åpen og lukket posisjon. Større plateklyper produseres på forespørsel. For korrekt bruk, se figurene under. NB! Vær oppmerksom på at klypenes minimumslast er avhengig av stålkvalitet. Les bruksanvisningen nøye før bruk!

Artikkelnummer	Modell	WLL pr. stk SF 4:1 tonn	Kjeve-åpning A mm	B mm	C mm	D mm	E mm	F mm	G mm	H mm	J mm	K mm	Vekt kg
2000105	0,5-IP10	0,5	0 - 16	44	128	207	30	115	41	28	-	10	1,8
2000110	1-IP10	1,0	0 - 20	45	139	215	30	126	41	38	-	10	2,0
2000120	2-IP10	2,0	0 - 35	78	201	336	70	190	61	55	-	16	6,8
2000130	3-IP10	3,0	0 - 40	100	253	436	75	225	78	60	-	20	13,8
2000135	4,5-IP10	4,5	0 - 40	100	253	436	75	232	82	65	-	20	15,0
2000140	6-IP10	6,0	0 - 50	126	302	515	80	292	84	95	40	20	23,5
2000145	6-IP10/J	6,0	50 - 100	126	302	515	80	342	84	95	40	20	28,5
2000150	9-IP10	9,0	0 - 50	126	325	550	80	310	92	105	44	25	27,5
2000155	9-IP10/J	9,0	50 - 100	126	325	555	80	360	92	105	44	25	28,5
2000160	12-IP10	12,0	0 - 54	160	391	580	80	331	117	137	41	25	49,0
2000165	12-IP10/J	12,0	54 - 108	178	439	630	80	415	117	137	41	25	58,0
2000170	16-IP10	16,0	5 - 64	178	465	690	88	397	119	153	49	25	68,0
2000175	16-IP10/J	16,0	64 - 128	208	521	746	88	472	119	151	49	25	90,0
2000180	22,5-IP10	22,5	5 - 80	222	554	800	110	470	136	186	49	25	108,0
2000185	22,5-IP10/J	22,5	80 - 155	253	628	880	110	575	136	196	49	25	110,0
2000190	30-IP10	30,0	5 - 80	222	545	800	110	470	152	186	54	30	148,0
2000195	30-IP10/J	30,0	80 - 155	250	620	880	110	565	152	196	54	30	152,0

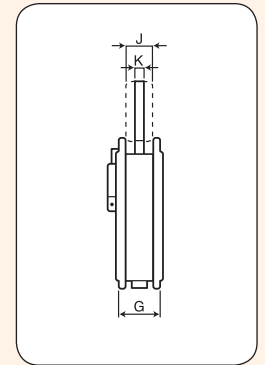
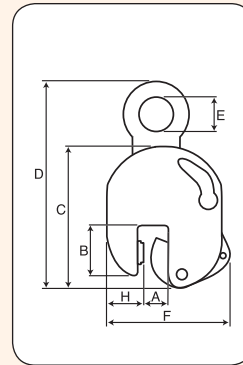
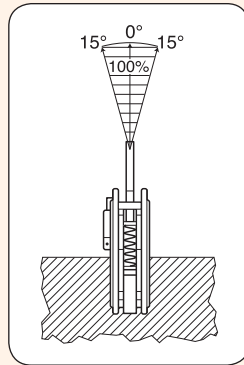
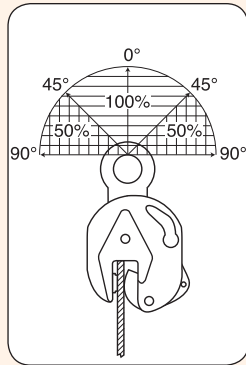

Vi tar forbehold om trykkfeil og fremtidige endringer i spesifikasjoner. Produktene kan avvike noe fra avbildet modell.

Tlf: +47 51 64 69 90 Fax: +47 51 64 69 91 E-post: post@john-dahle.no www.john-dahle.no

Plateklyper og bjelkeklammer

Lifting clamps and beam clamps

Plateklyper - IPU10/S og IP10/S

Vertical lifting clamps for stainless steel - IPU10/S and IP10/S

Fleksible plateklyper for løft, 180° vending og vertikal forflytning av rustfrie stålplater, bjelker og seksjoner. Klyperne er utstyrt med rustfrie kontaktflater for å unngå korrosjon, og med en enhet som kan låse dem i både åpen og lukket posisjon. I motsetning til IP10/S, har IPU10/S et hengslet løfteøye som gjør det mulig for brukeren å løfte og plassere lasten fra forskjellige vinkler. Større plateklyper produseres på forespørsel. For korrekt bruk, se figurene under.

NB! Vær oppmerksom på at klypenes minimumslast er avhengig av stålqualität. Les bruksanvisningen nøye før bruk!

Artikkelnummer	Modell	WLL pr. stk SF 4:1 tonn	Kjeve-åpning A mm	B mm	C mm	D mm	E mm	F mm	G mm	H mm	K mm	Vekt kg
2000805	0,5-IPU10/S	0,5	0 - 16	44	128	228	30	115	41	28	10	1,9
2000810	1-IPU10/S	1,0	0 - 20	45	139	222	30	126	41	38	10	2,1
2000820	2-IPU10/S	2,0	0 - 35	78	201	372	70	190	61	55	16	7,6
2000830	3-IPU10/S	3,0	0 - 40	100	253	445	75	225	78	60	20	14,8
2000840	4,5-IPU10/S	4,5	0 - 40	100	253	445	75	232	82	65	20	16,0
2000855	0,5-IP10/S	0,5	0 - 16	44	128	207	30	115	41	28	10	1,8
2000860	1-IP10/S	1,0	0 - 20	45	139	215	30	126	41	38	10	2,0
2000865	2-IP10/S	2,0	0 - 35	78	201	336	70	190	61	55	16	6,8
2000870	3-IP10/S	3,0	0 - 40	100	253	436	75	225	78	60	20	13,8
2000875	4,5-IP10/S	4,5	0 - 40	100	253	436	75	232	82	65	20	15,0

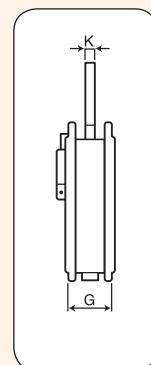
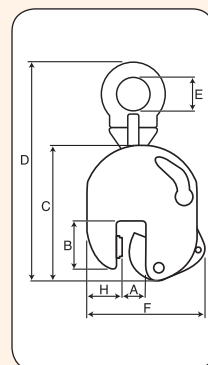
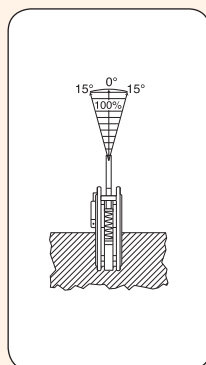
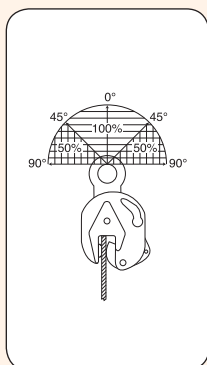
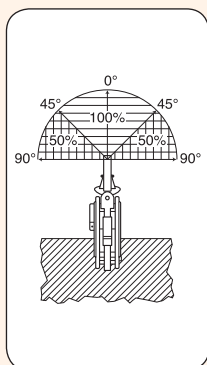

Plateklyper og bjelkeklammer

Lifting clamps and beam clamps

Plateklyper - IPU10/H og IP10/H

Vertical safety lifting clamps for very hard materials - IPU10/H and IP10/H

Fleksible plateklyper for løft, 180° vending og vertikal forflytning av stålplater og seksjoner med svært harde overflater, opp til 47Rc (450HB). Klyperne er utstyrt med en enhet som kan låse dem i både åpen og lukket posisjon. I motsetning til IP10/H, har IPU10/H et hengslet løfteøye som gjør det mulig for brukeren å løfte og plassere lasten fra forskjellig vinkler. Større plateklyper produseres på forespørsel. For korrekt bruk, se figurene under.

NB! Vær oppmerksom på klypernes minimumslast. Les bruksanvisningen nøye før bruk!

Artikkelnummer	Modell	WLL pr. stk SF 4:1 tonn	Kjeve-åpning A mm	B mm	C mm	D mm	E mm	F mm	G mm	H mm	K mm	Vekt kg
2000905	0,5-IPU10/H	0,5	0 - 16	44	128	228	30	115	41	28	10	1,9
2000910	1-IPU10/H	1,0	0 - 35	78	201	372	70	190	61	55	16	7,6
2000920	2-IPU10/H	2,0	0 - 40	100	253	445	75	225	78	60	20	14,8
2000930	3-IPU10/H	3,0	0 - 40	100	253	445	75	232	82	65	20	16,0
2000940	4,5-IPU10/H	4,5	0 - 50	126	302	525	80	292	84	95	20	24,0
2000955	0,5-IP10/H	0,5	0 - 16	44	128	207	30	115	41	28	10	1,8
2000960	1-IP10/H	1,0	0 - 35	78	201	336	70	190	61	55	16	6,8
2000965	2-IP10/H	2,0	0 - 40	100	253	436	75	225	78	60	20	13,8
2000970	3-IP10/H	3,0	0 - 40	100	253	436	75	232	82	65	20	15,0
2000975	4,5-IP10/H	4,5	0 - 50	126	302	515	80	292	84	95	20	23,5

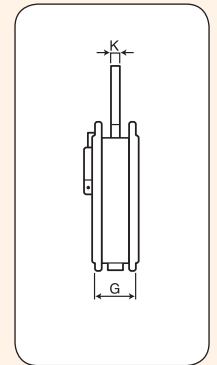
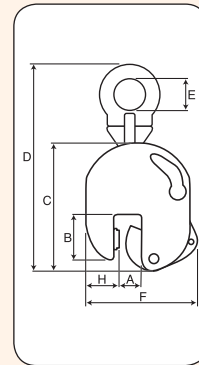
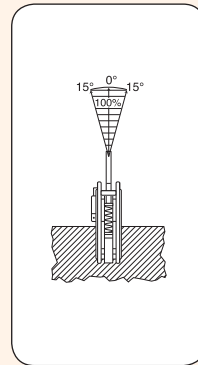
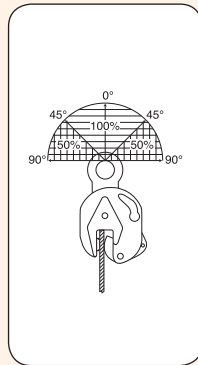
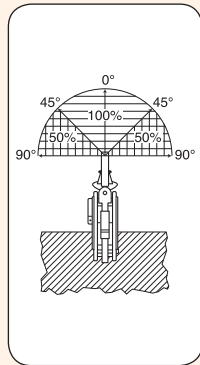

Plateklyper og bjelkeklammer

Lifting clamps and beam clamps

Plateklype - IPU10/A

Vertical lifting clamp, automatically locking- IPU10/A

IPU10/A låser seg automatisk umiddelbart etter at klypen er plassert i posisjon på en plate. På denne måten kan en oppnå sikre løft uten å måtte nå platen for hånd. For korrekt bruk, se figurene under.

NB! Vær oppmerksom på at klypens minimumslast er avhengig av stålqualität. Les bruksanvisningen nøye før bruk!

Artikkelnummer	Modell	WLL pr. stk SF 4:1 tonn	Kjeve-åpning A mm	B mm	C mm	D mm	E mm	F mm	G mm	H mm	K mm	Vekt kg
2000710	1-IPU10/A	1,0	0 - 20	45	138	238	30	128	41	37	10	2,3
2000720	2-IPU10/A	2,0	0 - 35	78	201	378	70	200	61	72	16	8,9

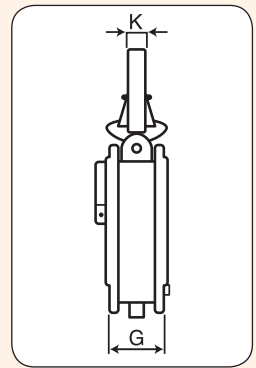
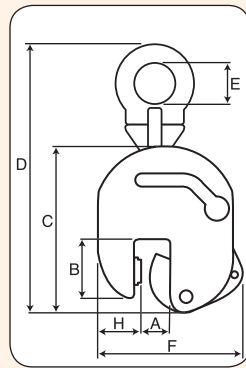
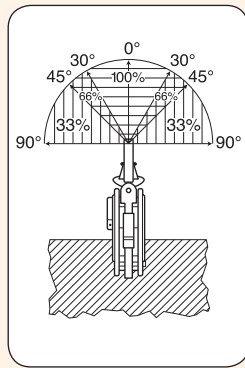
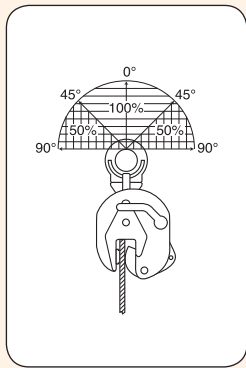

Plateklyper - IPNM og IPNM/P

Vertical lifting clamps, non marring - IPNM and IPNM/P

IPNM er ment brukt når merker og skraper på plater, bjelker og konstruksjoner ikke er akseptabelt. Plateklypens kjeve er laget av et syntetisk materiale med en svært høy friksjonskoeffisient. Klypen kan brukes på gjenstander som har en svært jevn overflate, kompositt- og overflatebehandlede plater, eller plater med en svært hard og ugjennomtrengelig overflate. IPNM/P leveres med en beskyttelseshette. For korrekt bruk, se figurene under.

NB! Les bruksanvisningen nøye før bruk!

Artikkelnummer	Modell	WLL pr. stk SF 4:1 tonn	Kjeve-åpning A mm	B mm	C mm	D mm	E mm	F mm	G mm	H mm	K mm	Vekt kg
2001810	0,5-IPNM	0,5	0 - 10	74	149	205	30	128	60	38	10	2,5
2001820	1-IPNM	1,0	0 - 20	86	187	258	30	170	80	50	10	4,1
2001840	0,5-IPNM/P	0,5	0 - 10	82	157	213	30	145	68	48	10	2,8
2001850	1-IPNM/P	1,0	0 - 20	97	195	268	30	205	82	60	10	4,5

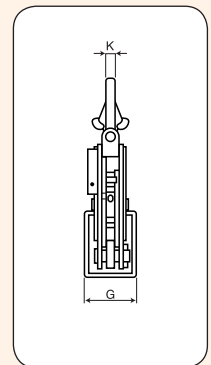
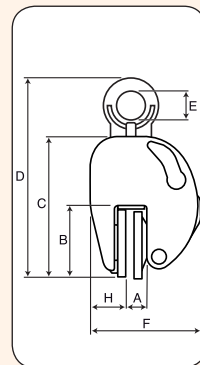
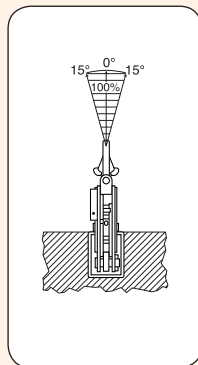
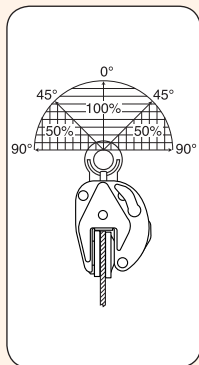

Plateklyper og bjelkeklammer

Lifting clamps and beam clamps

Plateklype - IPHNM

Horizontal lifting clamp, non marring - IPHNM

IPHNM er ment brukt til horisontale løft og forflytninger av plater, bjelker og konstruksjoner hvor merker og skraper ikke er akseptabelt.

Plateklypens kjeve er laget av et syntetisk materiale med en svært høy friksjonskoeffisient. Klypen kan brukes på gjenstander som har en svært jevn overflate, kompositt- og overflatebehandlede plater, eller plater med en svært hard og ugjennomtrengelig overflate. For korrekt bruk, se figurene under.

NB! Les bruksanvisningen nøye før bruk!

Artikkelnummer	Modell	WLL pr. par SF 4:1 tonn	Kjeve-åpning A mm	B mm	C mm	D mm	E mm	F mm	G mm	H mm	J mm	K mm	Vekt pr. par kg
2001910	0,5-IPHNM	0,5	0 - 20	81	22	82	16	101	160	74	12	60	4,0
2001920	1-IPHNM	1,0	0 - 35	93	30	92	16	103	164	74	12	60	7,0

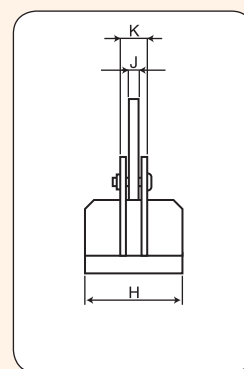
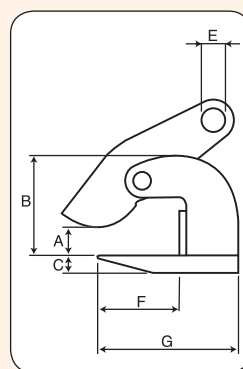
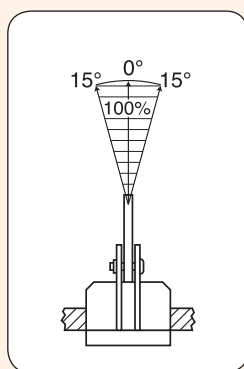
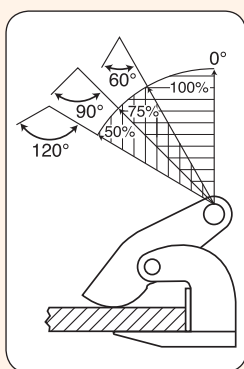

Plateklyper og bjelkeklammer

Lifting clamps and beam clamps

Plateklyper - IPHTONZ og IPHSZ

Horizontal lifting clamps for non-sagging steel plates - IPHTONZ and IPHSZ

Plateklyper beregnet på horisontale løft og forflytninger av ikke-sviktende plater. For korrekt bruk, se figurene under.

NB! Les bruksanvisningen nøye før bruk!

Artikkelnummer	Modell	WLL pr. par SF 4:1 tonn	Kjeve-åpning A mm	B mm	C mm	E mm	F mm	G mm	H mm	J mm	K mm	Vekt pr. par kg
2001105	0,75-IPHTONZ	0,75	0 - 30	75	16	16	64	118	81	12	46	4,0
2001110	1,5-IPHTONZ	1,5	0 - 60	114	16	22	87	153	110	16	52	9,0
2001120	3-IPHTONZ	3,0	0 - 60	117	20	26	87	163	120	20	69	14,0
2001125	4,5-IPHTONZ	4,5	0 - 60	132	25	30	87	183	130	20	69	20,0
2001130	6-IPHTONZ	6,0	0 - 60	143	25	36	96	213	130	20	69	25,0
2001135	9-IPHTONZ	9,0	0 - 60	157	30	43	110	223	140	25	86	31,0
2001140	12-IPHTONZ	12,0	0 - 60	172	30	47	120	254	150	25	88	41,0
2001145	15-IPHTONZ	15,0	0 - 60	183	30	47	130	284	200	25	88	54,0
2001150	25-IPHTONZ	25,0	0 - 60	169	40	47	170	300	220	32	113	78,0
2001180	3-IPHSZ	3,0	0 - 100	192	20	26	160	222	140	20	65	22,0
2001185	6-IPHSZ	6,0	0 - 100	200	25	32	160	249	180	20	69	36,4
2001190	9-IPHSZ	9,0	0 - 100	220	30	35	170	270	190	25	85	49,2
2001195	12-IPHSZ	12,0	0 - 100	220	35	47	170	270	200	25	95	62,8

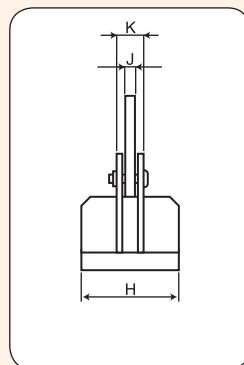
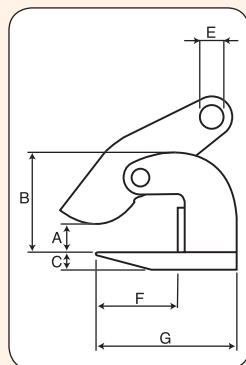
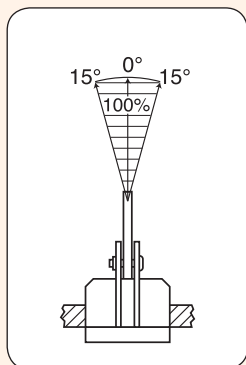
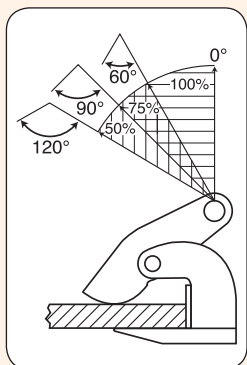

Plateklyper og bjelkeklammer

Lifting clamps and beam clamps

Plateklype - IPHOZ

Horizontal lifting clamp for sagging- and non sagging steel plates - IPHOZ

IPHOZ er designet for horisontale løft av både stive og sviktende plater. Ved bruk i to-partige skrev skal toppvinkelen ikke overstige 60°. For korrekt bruk, se figurene under.

NB! Les bruksanvisningen nøye før bruk!

Artikkelnummer	Modell	WLL pr. par SF 4:1 tonn	Kjeve-åpning A mm	B mm	C mm	E mm	F mm	G mm	H mm	J mm	K mm	Vekt pr. par kg
2001010	0,75-IPHOZ	0,75	0 - 30	94	16	16	70	118	81	12	12	6,0
2001020	1,5-IPHOZ	1,5	0 - 45	133	16	22	125	192	100	16	12	11,0
2001030	3-IPHOZ	3,0	0 - 45	137	20	26	125	200	120	20	10	16,0
2001040	4,5-IPHOZ	4,5	0 - 45	138	25	30	126	220	120	20	10	17,0
2001050	6-IPHOZ	6,0	0 - 60	171	30	36	135	235	130	20	20	31,0
2001060	9-IPHOZ	9,0	0 - 60	211	30	43	166	276	160	25	20	41,0
2001070	12-IPHOZ	12,0	0 - 60	217	40	47	168	294	190	25	19	76,0
2001080	15-IPHOZ	15,0	0 - 60	220	40	47	183	317	250	25	22	76,0

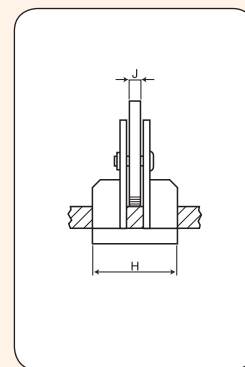
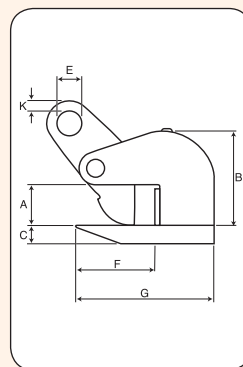
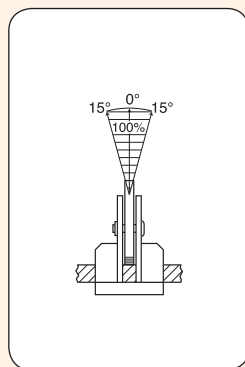
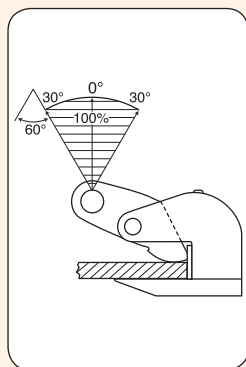

Plateklyper og bjelkeklammer

Lifting clamps and beam clamps

Bjelkeklammer - IPTK og IPTKW

Beam clamps - IPTK and IPTKW

Allsidige bjelkeklammer for løft og sikring av last. WLL garanteres opp til 15° fra klemmenes senterlinje. For korrekt bruk, se figurene under.

NB! Les bruksanvisningen nøye før bruk!

Artikkelnummer	Modell	WLL pr. stk SF 4:1 tonn	Kjeve-åpning A mm	C mm	D mm	E mm	F mm	H mm	K mm	Vekt kg
2003210	2-IPTK	2,0	75 - 190	A+ 80	125	75	-	25	20	6,0
2003220	3-IPTK	3,0	75 - 190	A+ 80	125	75	-	25	20	6,5
2003230	4-IPTK	4,0	150 - 280	A+100	125	75	-	35	20	8,5
2003240	5-IPTK	5,0	120 - 350	A+195	125	75	-	43	20	11,0
2003110	2-IPTKW	2,0	75 - 190	A+ 80	125	-	28	25	-	4,0
2003120	3-IPTKW	3,0	75 - 190	A+ 80	125	-	28	25	-	4,5
2003125	4-IPTKW	4,0	150 - 280	A+100	125	-	33	35	-	6,3
2003130	5-IPTKW	5,0	120 - 350	A+195	125	-	33	43	-	8,8

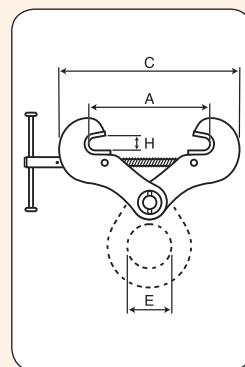
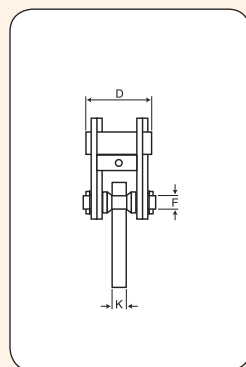
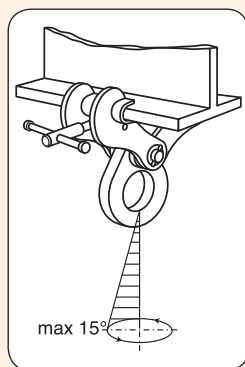

Bjelkeklype - IPSTARTEC11

Lifting- and tilting clamp for beams - IPSTARTEC11

IPSTARTEC11 er spesielt utviklet for trygg og kontrollert tilting, løft og transport av H-bjelker og I-bjelker. For korrekt bruk, se figurene under.

NB! Les bruksanvisningen nøye før bruk!

Artikkelnummer	Modell	WLL pr. stk SF 4:1 tonn	Kjeve-åpning A mm	B mm	C mm	D mm	E mm	F mm	G mm	H mm	J mm	K mm	Vekt kg
2001310	1,5-IPSTARTEC11	1,5	6 - 12	140	39	575	110	81	129	54	126	16	6,6
2001320	2,5-IPSTARTEC11	2,5	6 - 20	210	55	725	135	115	182	74	140	18	14,5

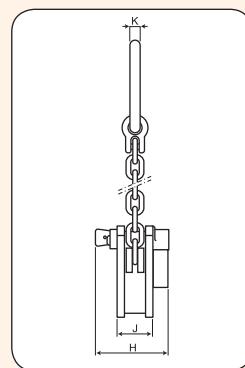
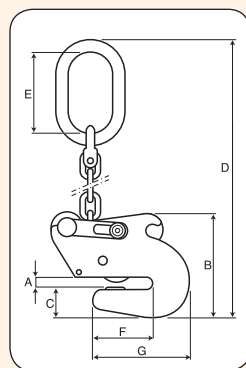
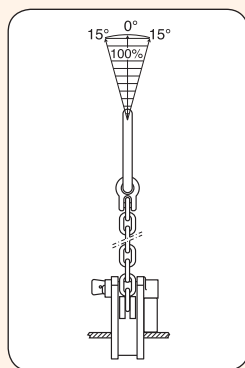
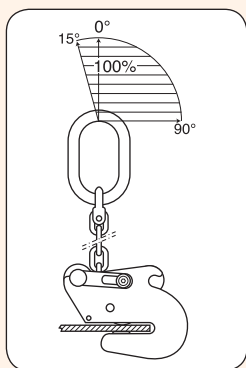
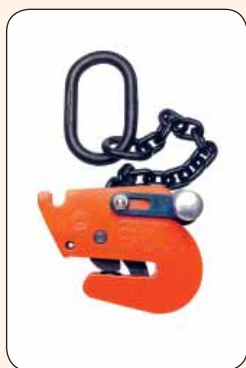

Plateklyper og bjelkeklammer

Lifting clamps and beam clamps

Fatklype - IPVK

Drum clamp - IPVK

IPVK fatklype har en selvlåsende mekanisme som gjør løftet sikkert. Klypen kan brukes enkeltvis eller i flerpartige skrev. For korrekt bruk, se figurene under.

NB! Les bruksanvisningen nøye før bruk!

Artikkelnummer	Modell	WLL pr. stk SF 4:1 tonn	Kjeve-åpning A mm	B mm	C mm	D mm	E mm	G mm	K mm	Vekt kg
2002110	0,5-IPVK	0,5	17	26	135	132	29	51	11	1,6

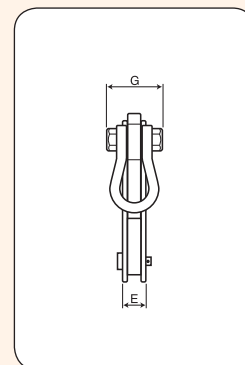
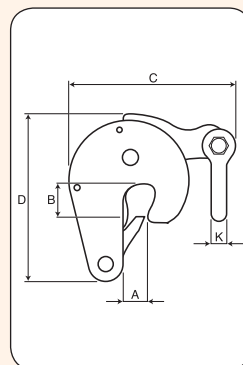
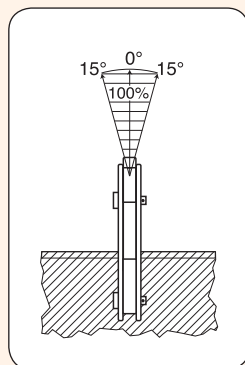
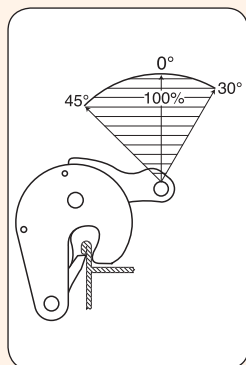

Betongklemme - IPCC

Vertical lifting clamp for concrete pipes - IPCC

IPCC kan brukes i to-partige og tre-partige skrev for vertikale løft av betongrør eller kumringer. Et eget håndtak sikrer svært enkel montering og demontering. For korrekt bruk, se figurene under.

NB! Les alltid bruksanvisningen nøye før bruk!

Artikkelnummer	Modell	WLL pr. par SF 4:1 tonn	Kjeve-åpning A mm	B mm	C mm	D mm	F mm	G mm	Vekt pr. par kg
2003310	1-IPCC	1,0	40 - 140	225	80	146	372	37	18,4

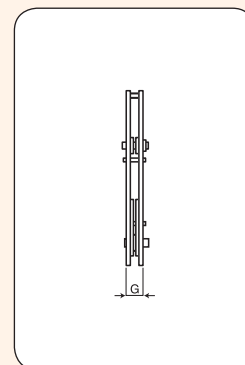
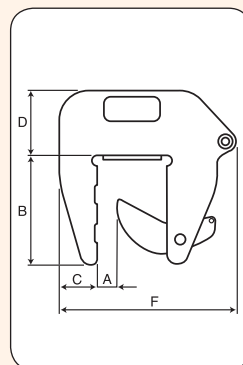
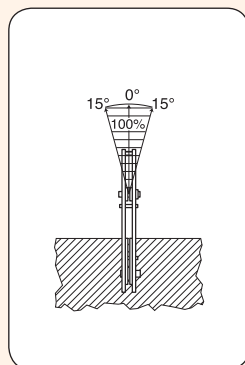
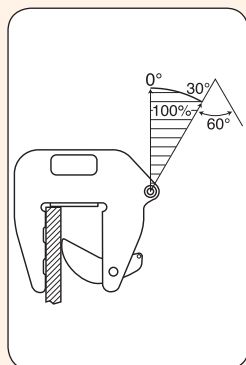

Plateklyper og bjelkeklammer

Lifting clamps and beam clamps

Profilklype - IPBTO

Lifting clamp for bulb profiles - IPBTO

IPBTO er ment som et midlertidig løftepunkt i forbindelse med konstruksjoner som er forsterket med HP-profiler. For korrekt bruk, se figurene under.

NB! Les bruksanvisningen nøye før bruk!

Artikkelnummer	Modell	WLL pr. stk SF 4:1 tonn	Kjeve-åpning A mm	B mm	C mm	D mm	E mm	F mm	Vekt kg
2003510	1,5-IPBTO	1,5	HP 160 - 240	158	177 - 195	126 - 142	76	73	4,3
2003520	3 -IPBTO	3,0	HP 240 - 320	158	194 - 214	150 - 170	76	78	6,0
2003530	6 -IPBTO	6,0	HP 300 - 430	185	255 - 297	195 - 236	98	102	13,0

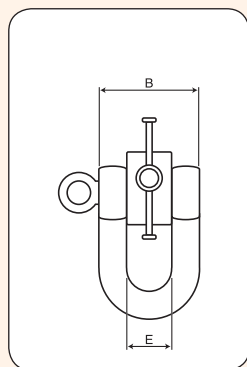
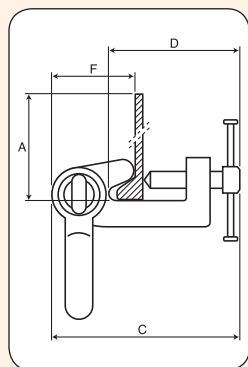
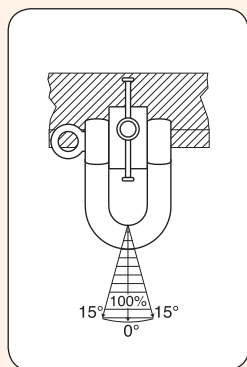
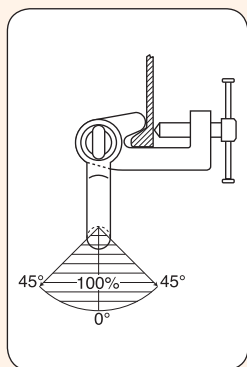

Skruklype - IPSC

Screw clamp for positioning and pulling - IPSC

IPSC er velegnet for posisjonering og vending av plater og seksjoner. For korrekt bruk, se figurene under.

NB! Må ikke brukes til løft! Les bruksanvisningen nøye før bruk!

Artikkelnummer	Modell	WLL pr. stk SF 4:1 tonn	Kjeve-åpning A mm	B mm	C mm	D mm	E mm	F mm	G mm	H mm	J mm	K mm	Vekt kg
2003620	1,5-IPSC	1,5	0 - 32	91	143	229	45	154	46	52	16	52	4,0
2003630	3 -IPSC	3,0	0 - 50	105	165	265	50	190	54	59	19	60	6,0

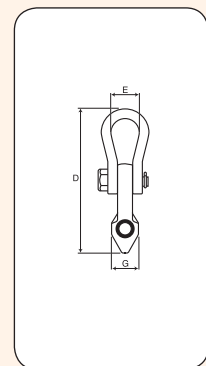
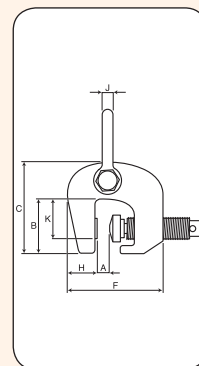
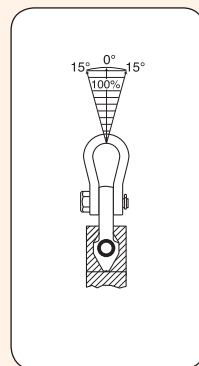
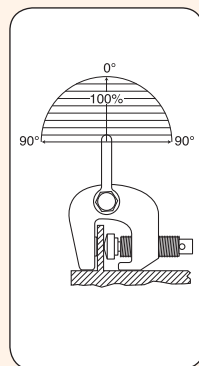

Plateklyper og bjelkeklammer

Lifting clamps and beam clamps

Skruklype - EAGLE CLAMP

Screw clamp - EAGLE CLAMP

Svært anerkjent skruklype til løft og trekk, produsert i henhold til JCAS 6601-2002. Klypen er laget av galvanisert, herdet stål og kan brukes i temperaturområdet mellom -20 og +150°C.

NB! Les bruksanvisningen nøye før bruk!

Artikkelnummer	Modell	WLL SF 4:1 tonn	Kjeve- åpning A mm	B mm	C mm	Dia. D mm	E mm	F mm	G mm	H mm	I mm	J mm
0355103	SBE - 2	2,0	0 - 30	33,0	33,0	35	35,5	49,5	36	181,5	113,0	18
0355106	SBBE - 2	2,0	0 - 40	27,5	46,0	32	31,5	61,5	45	202,0	165,5	18
0355109	SBBE - 4	4,0	5 - 35	37,5	47,5	48	41,0	61,5	59	241,5	183,5	28
0355112	SBBE - 6	6,0	10 - 40	48,0	55,0	50	43,0	73,0	69	276,0	213,0	35
0355115	SBbE - 6	6,0	40 - 80	45,0	92,0	-	83,0	115,0	87	285,0	282,5	40
0355118	SBbE - 10	10,0	65 - 100	49,0	92,0	-	97,0	146,0	101	344,0	280,0	40
0355121	SBCE - 7	7,0	20 - 80	45,0	92,0	-	83,0	115,0	87	285,0	282,5	40
Artikkelnummer	Modell	K mm	L mm	M mm	N mm	Dia. O mm	P mm	Dia. lager mm	R mm	Dia. S mm	Min. moment Nm	Vekt kg
0355103	SBE - 2	35,5	124,0	24	60	37	150	22	-	-	14,7	3,8
0355106	SBBE - 2	34,0	124,0	24	60	37	150	22	34,0	32	24,5	4,0
0355109	SBBE - 4	43,5	132,0	36	80	50	200	30	32,0	27	24,5	8,3
0355112	SBBE - 6	47,0	150,5	40	96	60	200	35	45,0	37	24,5	14,3
0355115	SBbE - 6	-	175,0	44	107	60	200	35	57,5	60	24,5	24,4
0355118	SBbE - 10	-	190,0	64	128	70	200	40	52,0	41	24,5	31,6
0355121	SBCE - 7	-	207,5	44	107	60	200	35	57,5	60	24,5	25,0

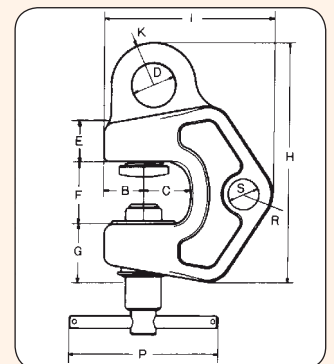
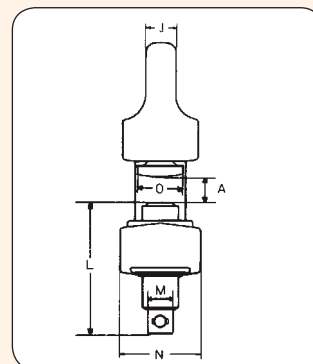
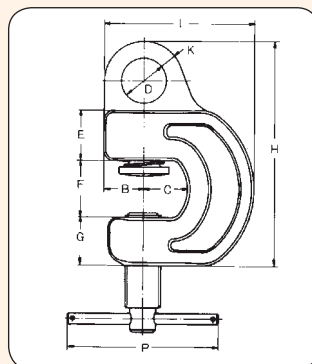
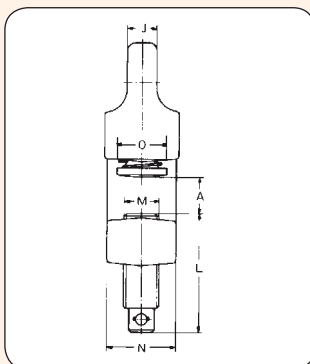

Vi tar forbehold om trykkfeil og fremtidige endringer i spesifikasjoner. Produktene kan avvike noe fra avbildet modell.

Tlf: +47 51 64 69 90 Fax: +47 51 64 69 91 E-post: post@john-dahle.no www.john-dahle.no

Plateklyper og bjelkeklammer

Lifting clamps and beam clamps



IP10/R
Plateklippe med fjernutløser



IPBHZ
For håndtering av H-bjelker og plater



IPBKZ
For håndtering av H-bjelker og plater



IPBSNZ
For håndtering av H-bjelker



IPBUZ
For håndtering av bulbprofiler



IPBVNZ
For håndtering av H-bjelker



IPDV
For vertikalløft av fat



IPVUZ
Vertikalløft av plater med profil



IPHGUZ
Horisontalløft av plater, m/lås



IPHGUZ
Horisontalløft av plater, m/lås



IPSBUZ
For håndtering av skipsseksjoner



IPRLN
For håndtering av jernbaneskinner



IPGNS/R
Plateklippe for ømfintlig gods



IPTUX
For håndtering av tynnplater



IPTPU
For håndtering av tynnplater



IP10/W
Plateklippe med spiss part



IPX
For håndtering av treplater og panelplater



IPPE
Horisontalløft av platestabel



IPSE
For tunge skipsseksjoner



IPSNX
For håndtering av firkantprofiler

s... og ler... 6990 og
spør etter Jon Eivind eller Erlend.

Vi kan levere flatflettede wire-
stroppe og grommeter til en for-
nuftig pris. Mange dimensjoner
og utførelser. Litt leveringstid i
noen tilfeller. Ring 51646990 og
spør etter Eirik.

Lei av det gamle rekkverket, eller
skal du pusse opp t... på